

Krakk

☒ Materialer

- Solide materialer
- Treskruer 80–90 mm
- Plugger
- Trelim
- Sparkel
- Maling

☒ Verktøy

- Målbånd
- Vinkel
- Kappsag/håndsag
- Stikksag hvis du vil ha rundt sete
- Drill
- Bor med forsenker
- Klubbe
- Slipemaskin/sandpapir
- Sparkelspatel
- Pensel/rulle

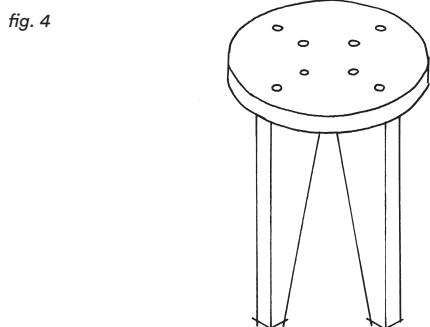
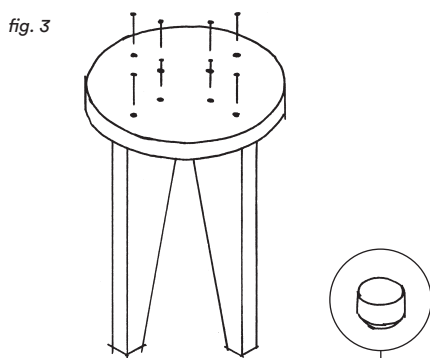
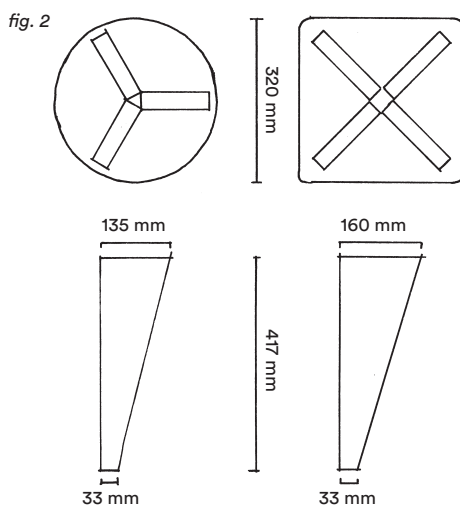
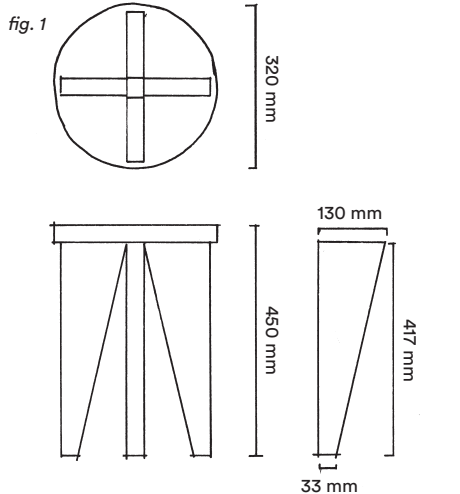

Har du noen litt kraftige materialer, for eksempel en gammel benkplate kan du lage deg en enkel og solid krakk. Det er foreslåtte mål på tegningen, men her kan du variere etter ønske, behov og hva slags materialer du har tilgjengelig.

1 Planlegg byggingen. Mål og tegn den krakken du vil bygge. Du kan ha rundt eller firkantet sete, tre eller fire bein og du kan gjøre krakken høyere eller lavere ved å justere lengden på beina. Prøvesitt og mål andre stoler og krakker for å finne ut hvilke mål som passer for deg og din rumpe.

2 Kapp alle delene du trenger (fig. 1 og 2). Hvis du ikke har en plate/planke som er bred nok til sitteplaten, kan du lime sammen flere lengder.

3 Skru beina fast til sitteplaten. Mål opp og bor med forsenker i sitteplaten (fig. 3). Lim på alle kontaktflatene. Fest gjerne beina med tvinger til sitteplaten før du skrur. Hvis du ikke vil sparkle og male krakken, kan du fylle skruhullet med trepropper (fig. 4). Da borer du et hull med samme diameter som proppen ca 1 cm ned i sitteplaten før du skrur på beina. Ha litt lim i hullet og slå inn proppene med en klubbe.

4 Sparkle og puss krakken slik at skruhull og ujevnheter blir usynlige.

5 Mal krakken med heftgrunn før du maler den i den fargen du ønsker.

! Det er lurt å etterbehandle krakken slik at den tåler mer og varer lenger. Hvis du vil beholde trefargen, kan du behandle den med hardvoksolje eller linolje. Eller du kan male eller lakkere den. Hvis du bruker vanlig vannbasert maling, er det lurt å avslutte med et strøk klar vannbasert gulvlakk for å gjøre den mer robust.